

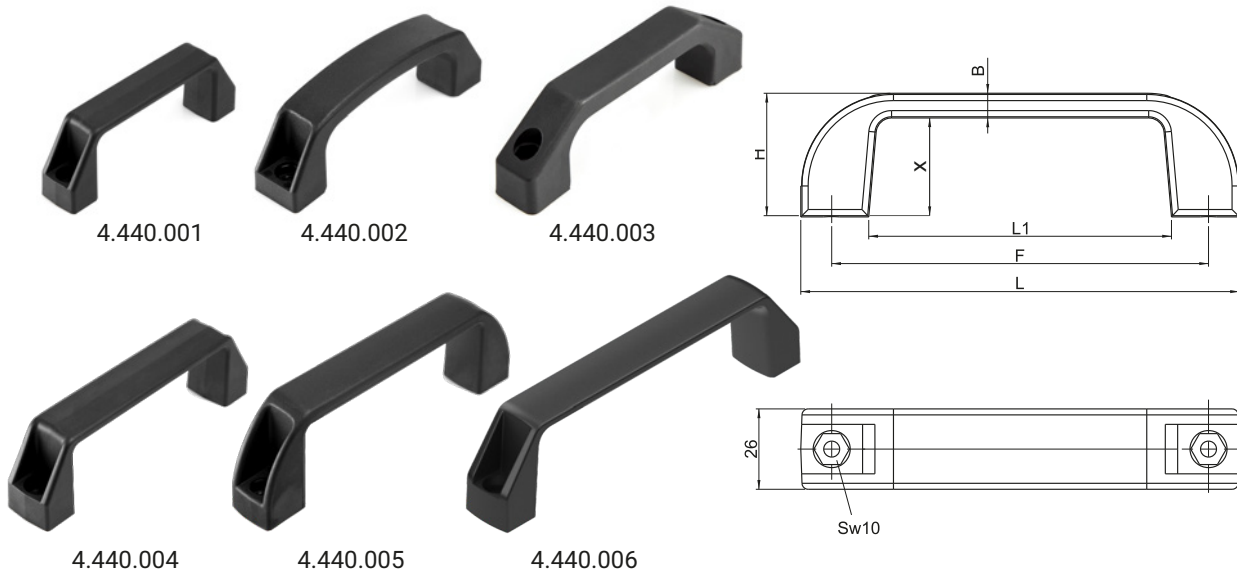

информация
1 | Системы запирания
2 | Замки | Застежки
3 | Петли
4 | Винтовой зажим
5 | Аксессуары
6 | Уплотнители
7 | Пользовательские варианты
Индекс



НОМЕР В КАТАЛОГЕ	РАЗМЕРЫ						МАТЕРИАЛ	ПОКРЫТИЕ [С]
	L	F	L1	H	B	X		
4.440.001	109	94	74,5	38	5,2	33	Полиамид GF30	RAL 9005
4.440.002	134	113,5	88	45	10,5	34,5		
4.440.003	143	121	93	43,5	15	28,5		
4.440.004	150	132,5	109	44	6,5	37,5		
4.440.005	170	150,5	118	54	9	45		
4.440.006	196	179	152,5	49	7	42		

НОМЕР В КАТАЛОГЕ	F1max, N	F2max, N	F1, N	F2, N	ПРИМЕЧАНИЕ
4.440.001	1400	3150	400	4550	F1max, F2max - усилия, при которых происходит разрушение рукояток F1, F2 - усилия, при которых рукоятки начинают пластически деформироваться 
4.440.002	4300	9250	3100	4100	
4.440.003	4200	4900	3000	2050	
4.440.004	2090	2000	1550	1600	
4.440.005	3300	4200	1300	1900	
4.440.006	2300	1600	1500	1300	

НОВИНКА

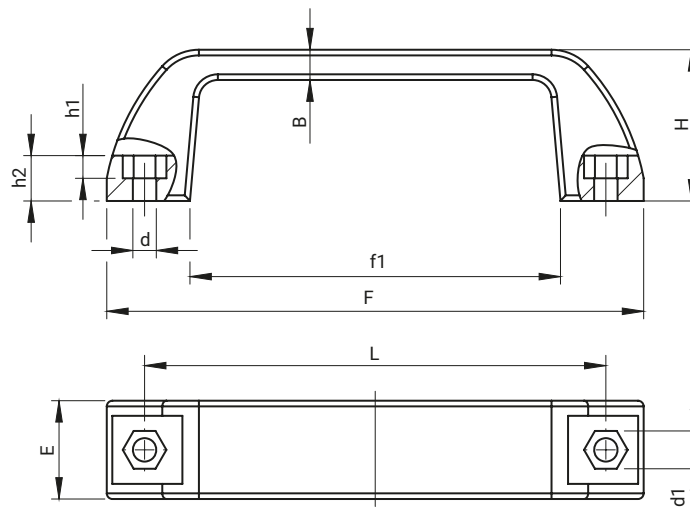
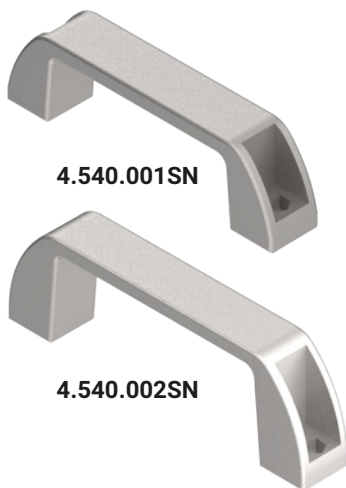

НОМЕР В КАТАЛОГЕ	L	F	f1	H	h1	h2	d	d1	E	B	МАТЕРИАЛ
4.540.001SN	122	142	98	40	12	6	6,2	10	26	8	Нержавеющая сталь (AISI 316)
4.540.002SN	152	167	118	53,5							